

تنظیم و طرح شکوائیه به دادسرای عمومی و انقلاب حوزه قضایی



وضع پیشنهادی

شرکت مخابرات استان همدان

تاریخ تهیه: ۸۵/۶/۴

شماره بازنگری: ۰۱

تاریخ آخرین بازنگری: ۸۵/۱۰/۶

تعداد کل صفحات: ۹

واحد: حقوقی

شماره مدرک: ۱-۰-۸-۳-۰۵

<p>تهیه و تنظیم: مریم طالبیانی تاریخ: ۸۵/۱۱/۱۵ امضاء:</p>	<p>رئیس گروه بهبود روشهای کاری: محمود شریفی ملقب حوزه: ستادی تاریخ: ۸۵/۱۱/۱۵ امضاء:</p>
<p>تصویب کننده: قاسم نظری پویا تاریخ: ۸۵/۱۱/۱۵ امضاء:</p>	<p>تأیید کننده: حسن شیرازی تاریخ: ۸۵/۱۱/۱۵ امضاء:</p>



فرم شرح فرایند

F025/01

وضع پیشنهادی

نام واحد: حقوقی

تاریخ آخرین بازنگری: ۸۵/۱۰/۱۶

شماره فرایند: ۰۵/۰۱-۳-۸-۰۰-۱ شرح فرایند: تنظیم و طرح شکوائیه به دادسرای عمومی و انقلاب حوزه قضایی شماره صفحه: ۱ از ۳

مدارک لازم جهت انجام فعالیت تنظیم و طرح شکوائیه به دادسرای عمومی و انقلاب حوزه قضایی

- فرم شکوائیه

زمان لازم: ۱ سال

شرایط و ضوابط: گزارش مدیریت ضمن اعلام نام و نشانی متشاکي و محل وقوع جرم و علت موضوع مربوطه به اداره حقوقی دقیقاً اعلام و گزارش می گردد.

شروع

اعلام و گزارش موارد مورد بحث کیفری (سرقت، ممانعت از حق، ایجاد مزاحمت، ...) در سطح استان به مدیر عامل

ارجاع موارد به رئیس اداره حقوقی توسط مدیر عامل

ارجاع موارد به کارشناس مسئول حقوقی توسط رئیس اداره حقوقی

ارجاع موارد به کارشناس حقوقی توسط کارشناس مسئول حقوقی

تنظیم شکوائیه و ارائه آن به دادسرای عمومی و انقلاب حوزه قضایی توسط کارشناس حقوقی
(حوزه قضایی در امور کیفری به محل وقوع جرم اطلاق می گردد)

ابطال تمبر و ارائه شکوائیه به یکی از شعبات دادیاری و یا بازپرسی از سوی دادستان آن حوزه توسط کارشناس حقوقی

ثبت نمودن شکوائیه در دفتر ثبت رایانه و دفتر ثبت کل دادسرا و ارائه شکوائیه به شعبه مربوطه توسط کارشناس حقوقی

مراجعه حضوری کارشناس حقوقی و دفاع از شکوائیه خویش، با توضیحات به صورت شفاهی و کتبی، و پس از متقاعد نمودن رئیس آن شعبه و النهایه اخذ دستور قضایی جهت تحقیقات محلی به حوزه نیروی انتظامی محل وقوع جرم توسط کارشناس حقوقی

پس از اخذ دستور قضایی، ارائه پرونده (عیناً)، جهت اجرای امر قضایی، به حوزه نیروی انتظامی مربوطه توسط کارشناس حقوقی



فرم شرح فرایند

F025/01

وضع پیشنهادی

نام واحد: حقوقی

تاریخ آخرین بازنگری: ۸۵/۱۰/۱۶

شماره فرایند: ۰۵/۰۱ - ۳ - ۸ - ۰۰ - ۱ شرح فرایند: تنظیم و طرح شکوائیه به دادسرای عمومی و انقلاب حوزه قضایی شماره صفحه: ۲ از ۳

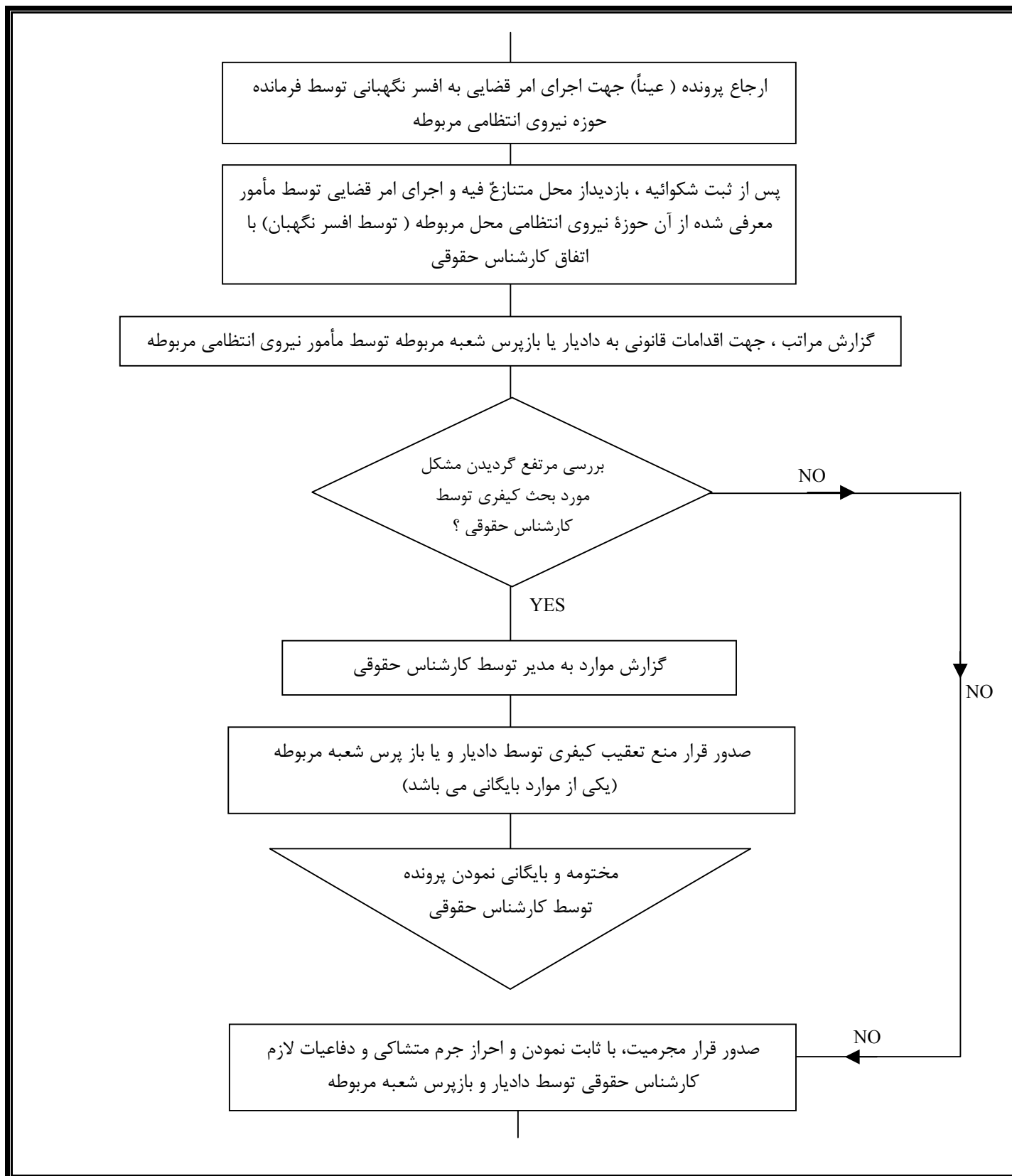



فرم شرح فرایند

F025/01

وضع پیشنهادی

نام واحد: حقوقی

تاریخ آخرین بازنگری: ۸۵/۱۰/۱۶

شماره فرایند: ۰۵/۰۱ - ۳ - ۸ - ۱۰۰ - ۱ شرح فرایند: تنظیم و طرح شکوائیه به دادسرای عمومی و انقلاب حوزه قضایی شماره صفحه: ۳ از ۳

پس از صدور قرار مجرمیت و کیفر خواست ، ارجاع پرونده (عیناً) جهت صدور حکم قطعی به دادگاههای کیفری حوزه قضایی توسط دادستان آن حوزه

ارجاع پرونده به یکی از شعبات کیفری توسط رئیس حوزه قضایی دادگاه کیفری

ابلاغ و ارسال اخطاری به واحد حقوقی جهت رسیدگی و دفاع از پرونده مطروحه توسط شعبه مربوطه

حضور در جلسه رسیدگی در موعد مقرر ، جهت دفاع از شکوائیه خویش توسط کارشناس حقوقی

پس از استماع دفاعیات کارشناس حقوقی و متشاکي ، تصمیم به اتخاذ حکم نهایی (رأی یا دادنامه) توسط دادگاه صالح به رسیدگی پرونده

پس از انشاء رأی و ابلاغ آن توسط دادگاه صالح به واحد حقوقی و پایان مهلت اعتراض از دادگاه بدوی به دادگاه تجدید نظر استان (پس از قطعی شدن رأی) طی تقاضای کارشناس حقوقی به دادگاه بدوی ، دستور اجرای حکم به اجرای احکام کیفری اخذ و النهایه رفع مشکل کیفری

گزارش موارد به مدیر توسط کارشناس حقوقی

مختومه و بایگانی نمودن پرونده
توسط کارشناس حقوقی

خاتمه عملیات



شرح نوشتاری نمودار جریان کار

وضع پیشنهادی

نام واحد: حقوقی

شرح فرایند: تنظیم و طرح شکوائیه به دادسرای عمومی و انقلاب حوزه قضایی

شماره فرایند: ۰۱/۰۵-۳-۸-۰۰-۱

شماره صفحه: ۱ از ۲

۱	موارد مورد بحث کیفری (سرفت، ممانعت از حق، ایجاد مزاحمت، ...) در سطح استان به مدیر عامل اعلام و گزارش می گردد.	۱۴	فرمانده حوزه نیروی انتظامی مربوطه، پرونده را عیناً جهت اجرای امر قضایی به افسر نگهبانی ارجاع می نماید.
۲	مدیر عامل موارد را به رئیس اداره حقوقی ارجاع می نماید.	۱۵	پس از ثبت شکوائیه، افسر نگهبان، با معرفی مأموری از آن حوزه نیروی انتظامی محل مربوطه با اتفاق کارشناس حقوقی از محل متنازع فیله بازدید و اجرای امر قضایی صورت می گیرد.
۳	رئیس اداره حقوقی، موارد را به کارشناس مسئول حقوقی ارجاع می دهد.	۱۶	مأمور نیروی انتظامی مربوطه، مراتب را جهت اقدامات قانونی به دادیار و یا باز پرس شعبه مربوطه گزارش می نماید.
۴	کارشناس مسئول حقوقی، موارد را به کارشناس حقوقی ارجاع می دهد.	۱۷	کارشناس حقوقی بررسی می نماید که آیا مشکل مورد بحث کیفری رفع گردیده است.
۵	کارشناس حقوقی، شکوائیه را تنظیم می نماید.	۱۸	در صورتی که مشکل مورد بحث کیفری رفع گردد، کارشناس حقوقی، موارد را به مدیر گزارش می نماید.
۶	کارشناس حقوقی، شکوائیه را به دادسرای عمومی و انقلاب حوزه قضایی ارائه می نماید. (مراجعه حضوری)	۱۹	دادیار و یا باز پرس شعبه مربوطه، قرار منع تعقیب کیفری را صادر می نماید (یکی از موارد بایگانی می باشد)
۷	کارشناس حقوقی، تمبر را ابطال می نماید.	۲۰	کارشناس حقوقی، پرونده را مختومه و بایگانی می نماید.
۸	کارشناس حقوقی، شکوائیه را به یکی از شعبات دادیاری و یا باز پرس از سوی دادستان آن حوزه ارائه می نماید.	۲۱	در صورتی که مشکل مورد بحث کیفری رفع نگردد، دادیار و باز پرس شعبه مربوطه، با ثابت نمودن و احراز جرم متشاکی و دفاعیات لازم کارشناس حقوقی، قرار مجرمیت را صادر می نماید.
۹	کارشناس حقوقی، شکوائیه را در دفتر ثبت رایانه و دفتر ثبت کل دادسرا ثبت می نماید.	۲۲	دادستان آن حوزه، پس از صدور قرار مجرمیت و کیفرخواست، پرونده را عیناً جهت صدور حکم قطعی به دادگاههای کیفری حوزه قضایی ارجاع می دارد.
۱۰	کارشناس حقوقی، شکوائیه را به شعبه مربوطه ارائه می نماید.	۲۳	رئیس حوزه قضایی دادگاه کیفری، پرونده را به یکی از شعبات کیفری ارجاع می نماید و اختطاری از شعبه مربوطه به واحد حقوقی جهت رسیدگی و دفاع از پرونده مطروحه ابلاغ و ارسال می گردد.
۱۱	کارشناس حقوقی با مراجعه حضوری و یا توضیحاتی به صورت شفاهی و کتبی از شکوائیه خویش دفاع می نماید.	۲۴	کارشناس حقوقی، در موعد مقرر جهت دفاع از شکوائیه خویش در جلسه رسیدگی حضور می یابد.
۱۲	کارشناس حقوقی، پس از متقاعد نمودن رئیس آن شعبه، دستور قضایی را جهت تحقیقات محلی از حوزه نیروی انتظامی محل وقوع جرم اخذ می نماید.	۲۵	دادگاه صالح به رسیدگی پرونده، پس از استماع دفاعیات کارشناس حقوقی و متشاکی تصمیم به اتخاذ حکم نهایی (رأی یا دادنامه) می نماید.
۱۳	کارشناس حقوقی، پس از اخذ دستور قضایی، پرونده را عیناً جهت اجرای امر قضایی به حوزه نیروی انتظامی مربوطه ارائه می نماید. (مراجعه حضوری)		



شرکت مخابرات استان همدان

شرح نوشتاری نمودار جریان کار

وضع پیشنهادی

شرح فرایند: تنظیم و طرح شکوائیه به دادسرای عمومی و انقلاب حوزه قضایی

نام واحد: حقوقی

شماره فرایند: ۰۵/۰۱-۳-۸-۰-۱

شماره صفحه: ۲ از ۲

		پس از انشاء رأی و ابلاغ آن توسط دادگاه صالح به واحد حقوقی و پایان مهلت اعتراض از دادگاه بدوی به دادگاه تجدید نظر استان (پس از قطعی شدن رأی) طی تقاضای کارشناس حقوقی به دادگاه بدوی ، دستور اجرای حکم به اجرای احکام کیفری اخذ می گردد و النهایه ، مشکل کیفری رفع می گردد.	۲۶
		کارشناس حقوقی ، موارد را به مدیر گزارش می نماید.	۲۷
		کارشناس حقوقی ، پرونده را مختومه و بایگانی می نماید.	۲۸



شرکت مخابرات استان همدان

نام واحد: حقوقی

شماره فرایند: ۰۵/۰۱ - ۳ - ۸ - ۱۰۰

نمودار جریان کار

F491/01

وضع پیشنهادی

شرح فرایند: تنظیم و طرح شکوائیه به دادسرای عمومی و انقلاب حوزه قضایی

تاریخ آخرین بازنگری: ۸۵/۱۰/۶

شماره صفحه: ۱ از ۱

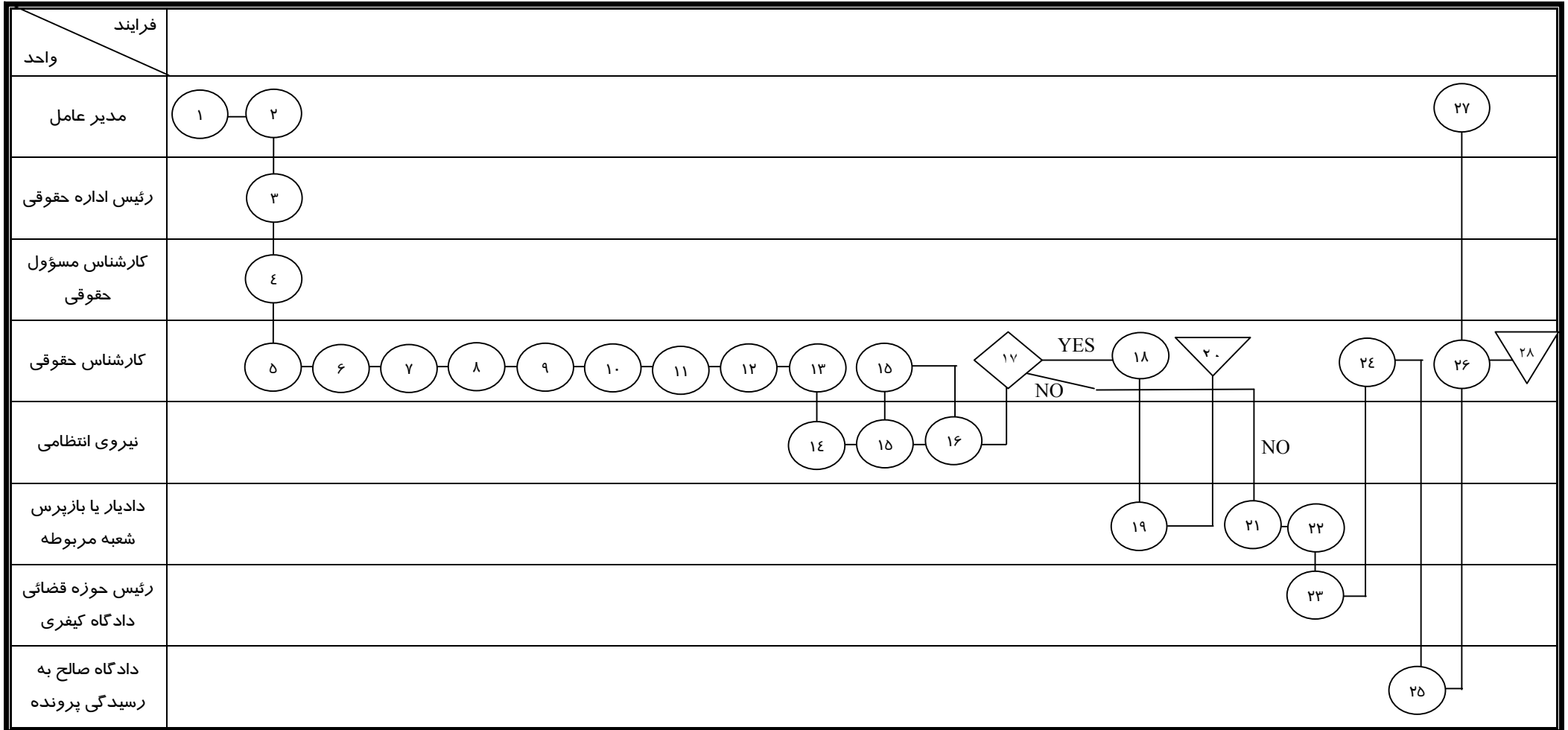

نمودار مراحل کار

F490/01



شرکت مخابرات استان همدان

شماره صفحه: ۱ از ۳

نام واحد		حقوقی		خلاصه‌ی اطلاعات										
شرح فرایند		تنظیم و طرح شکوائیه به دادسرای عمومی و انقلاب حوزه قضایی		روش موجود		روش پیشنهادی		صرفه جویی						
شماره فرایند		۱-۰-۸-۳-۰۵/۰۱		تعداد مراحل عمل		۹		۰						
تاریخ آخرین بازنگری		۸۵/۱۰/۶		تعداد مراحل حمل و نقل		۱۵		+۱						
وضع موجود				تعداد مراحل بازرسی		۱		۰						
وضع پیشنهادی		*		تعداد مراحل تأخیر		-		-						
				تعداد مراحل بایگانی انبار کردن		۲		۰						
				زمان بر حسب دقیقه										
				مسافت بر حسب متر										
ردیف	شرح مراحل					بازرسی	حرکت	عمل	مسافت	زمان	حذف	ترکیب	شخص	ساده کردن
۱	موارد مورد بحث کیفری (سرقت، ممانعت از حق ، ایجاد مزاحمت،) در سطح استان به مدیر عامل اعلام و گزارش می گردد.					▽	D	□	○					
۲	مدیر عامل موارد را به رئیس اداره حقوقی ارجاع می نماید.					▽	D	□	○					
۳	رئیس اداره حقوقی ، موارد را به کارشناس مسئول حقوقی ارجاع می دهد.					▽	D	□	○					
۴	کارشناس مسئول حقوقی ، موارد را به کارشناس حقوقی ارجاع می دهد.					▽	D	□	○					
۵	کارشناس حقوقی ، شکوائیه را تنظیم می نماید.					▽	D	□	○					
۶	کارشناس حقوقی ، شکوائیه را به دادسرای عمومی و انقلاب حوزه قضایی ارائه می نماید. (مراجعه حضوری) (حوزه قضایی در امور کیفری به محل وقوع جرم اطلاق می گردد)					▽	D	□	○					
۷	کارشناس حقوقی، تمبر را ابطال می نماید.					▽	D	□	○					
۸	کارشناس حقوقی، شکوائیه را به یکی از شعبات دادیاری و یاباز پرسی از سوی دادستان آن حوزه ارائه می نماید.					▽	D	□	○					
۹	کارشناس حقوقی، شکوائیه را در دفتر ثبت رایانه و دفتر ثبت کل دادسرا ثبت می نماید.					▽	D	□	○					
۱۰	کارشناس حقوقی ، شکوائیه را به شعبه مربوطه ارائه می نماید.					▽	D	□	○					
۱۱	کارشناس حقوقی با مراجعه حضوری و یا توضیحاتی به صورت شفاهی و کتبی از شکوائیه خویش دفاع می نماید.					▽	D	□	○					



نمودار مراحل کار

F490/01

وضع موجود							حقوقی					نام واحد
وضع پیشنهادی *							تنظیم و طرح شکوائیه به دادسرای عمومی و انقلاب حوزه قضایی					شرح فرایند
تاریخ آخرین بازنگری ۸۵/۱۰/۶							۱-۰-۸-۳-۰۵/۰۱					شماره فرایند
ساده کردن	تخصیص	ترکیب	حذف	زمان	مسافت	عمل	حرکت	بازرسی	تایید	بایگانی	شرح مراحل	ردیف
						●	◡	□	D	▽	کارشناس حقوقی، پس از متقاعد نمودن رئیس آن شعبه، دستور قضایی را جهت تحقیقات محلی از حوزه نیروی انتظامی محل وقوع جرم اخذ می نماید.	۱۲
						○	◡	□	D	▽	کارشناس حقوقی، پس از اخذ دستور قضایی، پرونده را عیناً جهت اجرای امر قضایی به حوزه نیروی انتظامی مربوطه ارائه می نماید. (مراجعه حضوری)	۱۳
						○	◡	□	D	▽	فرمانده حوزه نیروی انتظامی مربوطه، پرونده را عیناً جهت اجرای امر قضایی به افسر نگهبانی ارجاع می نماید.	۱۴
						○	◡	□	D	▽	پس از ثبت شکوائیه، افسر نگهبان، با معرفی مأموری از آن حوزه نیروی انتظامی محل مربوطه با اتفاق کارشناس حقوقی از محل متنازع فیہ بازدید و اجرای امر قضایی صورت می گیرد.	۱۵
						●	◡	□	D	▽	مأمور نیروی انتظامی مربوطه، مراتب را جهت اقدامات قانونی به دادیار و یا باز پرس شعبه مربوطه گزارش می نماید.	۱۶
						○	◡	■	D	▽	کارشناس حقوقی بررسی می نماید که آیا مشکل مورد بحث کیفری رفع گردیده است.	۱۷
						○	◡	□	D	▽	در صورتی که مشکل مورد بحث کیفری رفع گردد، کارشناس حقوقی، موارد را به مدیر گزارش می نماید.	۱۸
						●	◡	□	D	▽	دادیار و یا باز پرس شعبه مربوطه، قرار منع تعقیب کیفری را صادر می نماید (یکی از موارد بایگانی می باشد)	۱۹
						○	◡	□	D	▽	کارشناس حقوقی، پرونده را مختومه و بایگانی می نماید.	۲۰
						●	◡	□	D	▽	در صورتی که مشکل مورد بحث کیفری رفع نگردد، دادیار و باز پرس شعبه مربوطه، با ثابت نمودن احراز جرم متشاککی و دفاعیات لازم کارشناس حقوقی، قرار مجرمیت را صادر می نماید.	۲۱



وضع موجود										نام واحد	حقوقی	شرح فرایند
وضع پیشنهادی *										تنظیم و طرح شکوائیه به دادسرای عمومی و انقلاب حوزه قضایی		شرح فرایند
تاریخ آخرین بازنگری ۸۵/۱۰/۶										۱-۰-۸-۳-۰۵/۰۱		شماره فرایند
ساده کردن	شخص	ترکیب	حذف	زمان	مسافت	عمل	حرکت	پارسی	تأثیر	بایگانی	شرح مراحل	
						○	◡	□	D	▽	۲۲	دادستان آن حوزه، پس از صدور قرار مجرمیت و کیفر خواست، پرونده را عیناً جهت صدور حکم قطعی به دادگاههای کیفری حوزه قضایی ارجاع می دارد.
						○	◡	□	D	▽	۲۳	رئیس حوزه قضایی دادگاه کیفری، پرونده را به یکی از شعبات کیفری ارجاع می نماید و اختاری از شعبه مربوطه به واحد حقوقی جهت رسیدگی و دفاع از پرونده مطروحه ابلاغ و ارسال می گردد.
						○	◡	□	D	▽	۲۴	کارشناس حقوقی، در موعد مقرر جهت دفاع از شکوائیه خویش در جلسه رسیدگی حضور می یابد.
						●	◡	□	D	▽	۲۵	دادگاه صالح به رسیدگی پرونده، پس از استماع دفاعیات کارشناس حقوقی و متشاککی تصمیم به اتخاذ حکم نهایی (رای یا دادنامه) می نماید.
						●	◡	□	D	▽	۲۶	پس از انشاء رأی و ابلاغ آن توسط دادگاه صالح به واحد حقوقی و پایان مهلت اعتراض از دادگاه بدوی به دادگاه تجدید نظر استان (پس از قطعی شدن رأی) طی تقاضای کارشناس حقوقی به دادگاه بدوی، دستور اجرای حکم به اجرای احکام کیفری اخذ می گردد و النهایه، مشکل کیفری رفع می گردد.
						○	◡	□	D	▽	۲۷	کارشناس حقوقی، موارد را به مدیر گزارش می نماید.
						○	◡	□	D	▽	۲۸	کارشناس حقوقی، پرونده را مختومه و بایگانی می نماید.