



تاریخ تهیه: ۸۵/۷/۱

شماره بازنگری: ۰۱

تاریخ آخرین بازنگری: ۸۵/۱۰/۱۲

تعداد کل صفحات: ۲۰

واحد: حقوقی

شماره مدرک: ۰۹-۳-۸-۰۱

<p>تهیه و تنظیم: مریم طالبیانی تاریخ: ۸۵/۱۱/۱۵ امضاء:</p>	<p>رئیس گروه بهبود روشهای کاری: محمود شریفی ملقب حوزه: ستادی تاریخ: ۸۵/۱۱/۱۵ امضاء:</p>
<p>تصویب کننده: قاسم نظری پویا تاریخ: ۸۵/۱۱/۱۵ امضاء:</p>	<p>تأیید کننده: حسن شیرازی تاریخ: ۸۵/۱۱/۱۵ امضاء:</p>



فرم شرح فرایند

F025/01

وضع پیشنهادی

نام واحد: حقوقی

تاریخ آخرین بازنگری: ۸۵/۱۰/۱۲

شماره فرایند: ۱-۰-۸-۳-۰۹/۰۱

شرح فرایند: توقیف اموال منقول و غیر منقول اشخاص بدهکار

شماره صفحه: ۱ از ۷

از طریق اجرای ثبت اسناد و املاک

توضیحات :

حق اجرای اسناد لازم الاجرا نیم عشر دولتی است از کسی که اجرا بر علیه اوست (شخص بدهکار) از طریق اجرائیه ثبت اسناد و املاک حوزه ثبتی اخذ می گردد.

(نیم عشر دولتی ۶ درصد ، از مبلغ بستانکاری بوده که از این ۶ درصد ، ۱ درصد متعلق به حق الاجرا می باشد).

الف : اسناد رسمی :

کلیه اسنادی که مطابق قوانین در یکی از دفاتر اسناد رسمی تنظیم و به ثبت رسیده باشد رسمی و تمام محتویات و امضاهای مندرج در آن معتبر خواهد بود مگر اینکه مجعولیت آن سند ثابت شود .

لازم به ذکر است کلیه اسناد رسمی در مورد اسناد لازم الاجرا در اجرائیه ثبت اسناد و املاک حوزه ثبتی بوده و جهت وصول بدهی از شخص بدهکار نیازی به اخذ حکم در مراجع قضایی ندارد مانند سند رهنی ، شرطی ، ازدواج و ...

ب) اسناد عادی :

اسنادی هستند که در خارج از دفاتر اسناد رسمی تنظیم و به ثبت رسیده باشند مانند: اجاره نامه ، قول نامه ، سفته ، برات ، حواله و چک

— کلیه اسناد عادی به غیر از چک جهت وصول بدهی و یا الزام به انجام تعهدات از شخص بدهکار یا متعهد نیاز به اخذ حکم از مراجع قضایی می باشد

چک

۱) کلیه چکها اعم از عادی ، تضمین شده ، مسافرتی و تأیید شده در حکم اسناد لازم الاجرا می باشند و دارنده چک در صورت مراجعه به بانک و عدم دریافت تمام و یا قسمتی از وجه آن به علت نبودن محل (خالی بودن حساب) و یا به هر علت دیگری که منتهی به برگشت چک و عدم پرداخت گردد می تواند طبق قوانین و آیین نامه های مربوط به اجرای اسناد رسمی، وجه چک یا باقیمانده آن را بدون مراجعه و اخذ حکم در مراجع قضایی از طریق اجرائیه ثبت اسناد وصول نماید.

۲) درخواست اجرای چک توسط شخص بستانکار یا دارنده چک از اجرای ثبت اسناد محلی که بانک طرف حساب صادر کننده چک در آن محل واقع است به عمل می آید.

۳) درخواست صدور اجرائیه از سوی دارنده چک باید با فرم تقاضا نامه اجرائیه که در اداره ثبت اسناد موجود است همراه با اصل و فتوکپی چک و گواهی نامه عدم پرداخت از بانک محال علیه به اجرائیه ثبت اسناد ارائه گردد.

۴) دارنده چک که حق تقاضای صدور اجرائیه را دارد اعم است از کسی که چک در وجه اوصاف گردیده یا به نام او ظهر نویسی (پشت نویسی) شده و یا حامل باشد.

۵) چنانچه چکی وعده دار باشد تقاضای صدور اجرائیه می بایستی پس از سررسید صادر گردد.



فرم شرح فرایند

F025/01

وضع پیشنهادی

تاریخ آخرین بازنگری: ۸۵/۱۰/۱۲

شماره صفحه: ۷ از ۲

شرح فرایند: توقیف اموال منقول و غیر منقول اشخاص بدهکار

از طریق اجرای ثبت اسناد و املاک

مدارک لازم جهت انجام فعالیت توقیف اموال منقول و غیر منقول اشخاص بدهکار از طریق اجرای ثبت اسناد و املاک

- چک

زمان لازم: ۲ سال

شرایط و ضوابط: —

شروع

الف : اسناد رسمی

ب : اسناد عادی (چک)

معاملات شرطی و رهنی راجع به اموال غیر منقول ، در صورتی که شخص بدهکار در پایان مهلت مقرر در سند بدهی و یا دین خویش را نپردازد ، بستانکار (شرکت مخابرات) بشرح ذیل طلب خویش را بدون اخذ حکم در محاکم قضایی در اجرائیه ثبت اسناد و املاک حوزه ثبتی وصول می نماید.

ضمن تنظیم اوراق اجرایی (اوراق بهادار) از دفتر اسناد رسمی تنظیم کننده سند، تقاضای صدور اجرائیه و ابلاغ آن به شخص بدهکار توسط کارشناس حقوقی (توضیحات: در درخواست صدور اجرائیه از دفترخانه شرایط ذیل باید در فرم تقاضا نامه تصریح گردد :

۱- میزان اصل طلب

۲- میزان اجور عقب افتاده (اگر قبوض اقساطی باشد ، باید پیوست برگ اجرائیه گردد)

۳- میزان خسارت تأخیر تأدیه تا روز درخواست اجرائیه .

۴- اقامتگاه طرفین همان است که در سند قید گردیده و مادام که تغییر اقامتگاه خود را قبل از صدور اجرائیه و ابلاغ به نشانی صحیح اعلام ننمایند کلیه برگها و اخطارهای اجرایی به محلی که در سند قید گردیده ابلاغ می شود و متعهد نمی تواند به عذر عدم اطلاع معترض از عملیات اجرایی در اجرائیه ثبت اسناد و املاک حوزه ثبتی گردد)

پس از تنظیم صدور اجرائیه ، لزوم اطلاع مراتب به آخرین نشانی شخص متعهد از طریق پست سفارشی و ارسال برگ اجرائیه به ضمیمه قبض پست سفارشی جهت ابلاغ اجرائیه و عملیات اجرایی به اداره ثبت اسناد و املاک حوزه ثبتی توسط دفتر اسناد رسمی

تکمیل



فرم شرح فرایند

F025/01

وضع پیشنهادی

نام واحد: حقوقی

تاریخ آخرین بازنگری: ۸۵/۱۰/۱۲

شماره فرایند: ۱-۰-۸-۳-۰۹/۰۱

شماره صفحه: ۳ از ۷

شرح فرایند: توقیف اموال منقول و غیر منقول اشخاص بدهکار

از طریق اجرای ثبت اسناد و املاک

تکرار

ضمن تقاضای ابلاغ اجرائیه توسط کارشناس حقوقی ، ابلاغ برگه اجرائیه جهت پرداخت دیون به شخص بدهکار به مهلت ۸ ماه توسط مأمور اجرائیه ثبت با راهنمایی کارشناس حقوقی

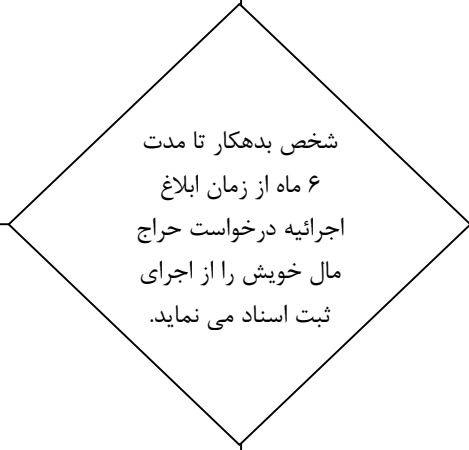

NO

YES

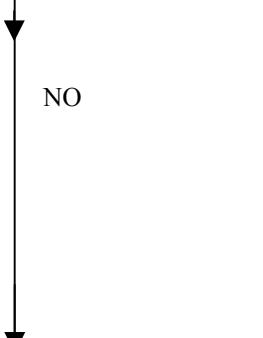

NO

پس از حراج ، ارزیابی و فروش مال توسط اجرائیه ثبت ، پرداخت مبلغ بستانکاری به حساب اجرائیه ثبت اسناد توسط مأمور اجرائیه ثبت

ضمن معرفی شماره حساب ، تقاضای تودیع مبلغ بستانکاری از حساب اجرائیه ثبت به حساب شرکت مخابرات ، از مسئول اجرائیه ثبت اسناد توسط کارشناس حقوقی

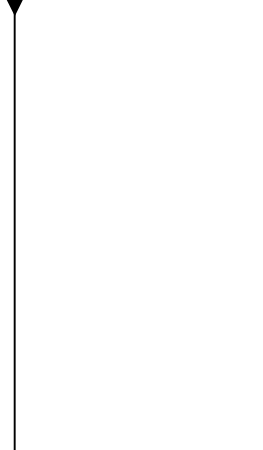



فرم شرح فرایند

F025/01

وضع پیشنهادی

نام واحد: حقوقی

تاریخ آخرین بازنگری: ۸۵/۱۰/۱۲

شماره فرایند: ۱-۰-۸-۳-۰۹/۰۱

شماره صفحه: ۴ از ۷

شرح فرایند: توقیف اموال منقول و غیر منقول اشخاص بدهکار

از طریق اجرای ثبت اسناد و املاک

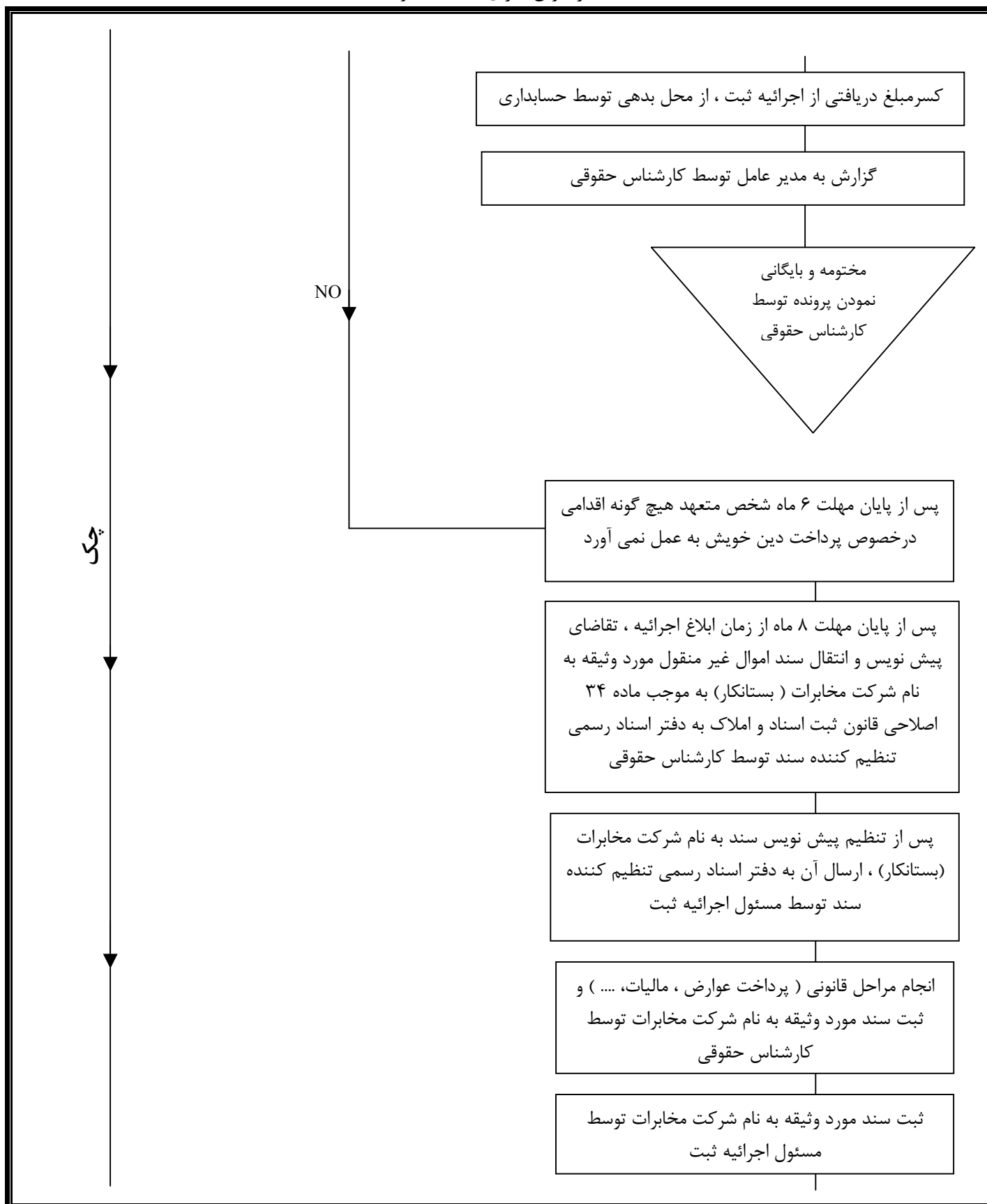



فرم شرح فرایند

F025/01

وضع پیشنهادی

نام واحد: حقوقی

تاریخ آخرین بازنگري: ۸۵/۱۰/۱۲

شماره فرایند: ۱-۰۹/۰۱-۰۸-۳

شرح فرایند: توقیف اموال منقول و غیر منقول اشخاص بدهکار

شماره صفحه: ۷ از ۵

از طریق اجرای ثبت اسناد و املاک

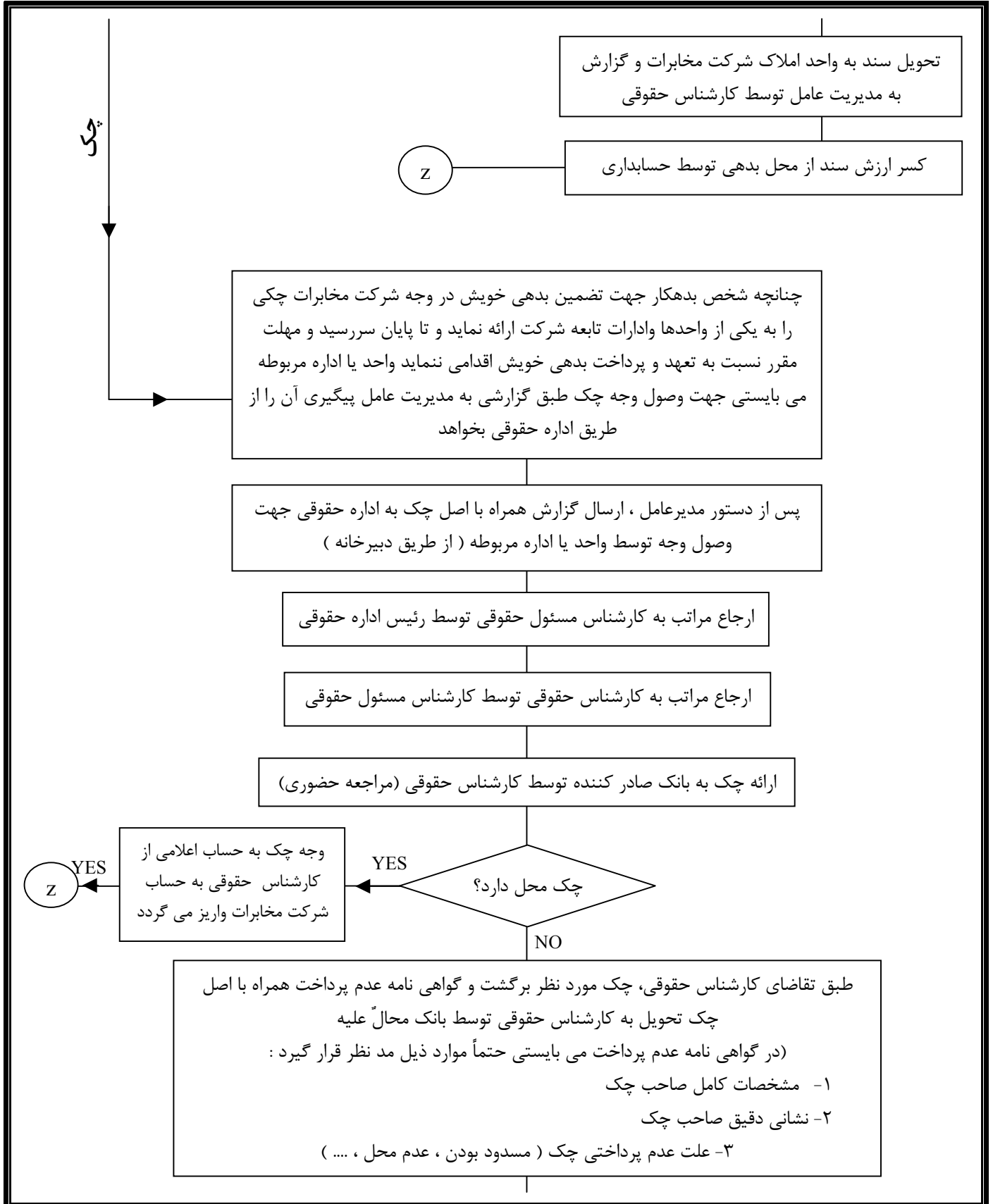



فرم شرح فرایند

F025/01

وضع پیشنهادی

نام واحد: حقوقی

تاریخ آخرین بازنگری: ۸۵/۱۰/۱۲

شماره فرایند: ۱-۰۰-۸-۳-۰۹/۰۱

شماره صفحه: ۷ از ۶

شرح فرایند: توقیف اموال منقول و غیر منقول اشخاص بدهکار

از طریق اجرای ثبت اسناد و املاک

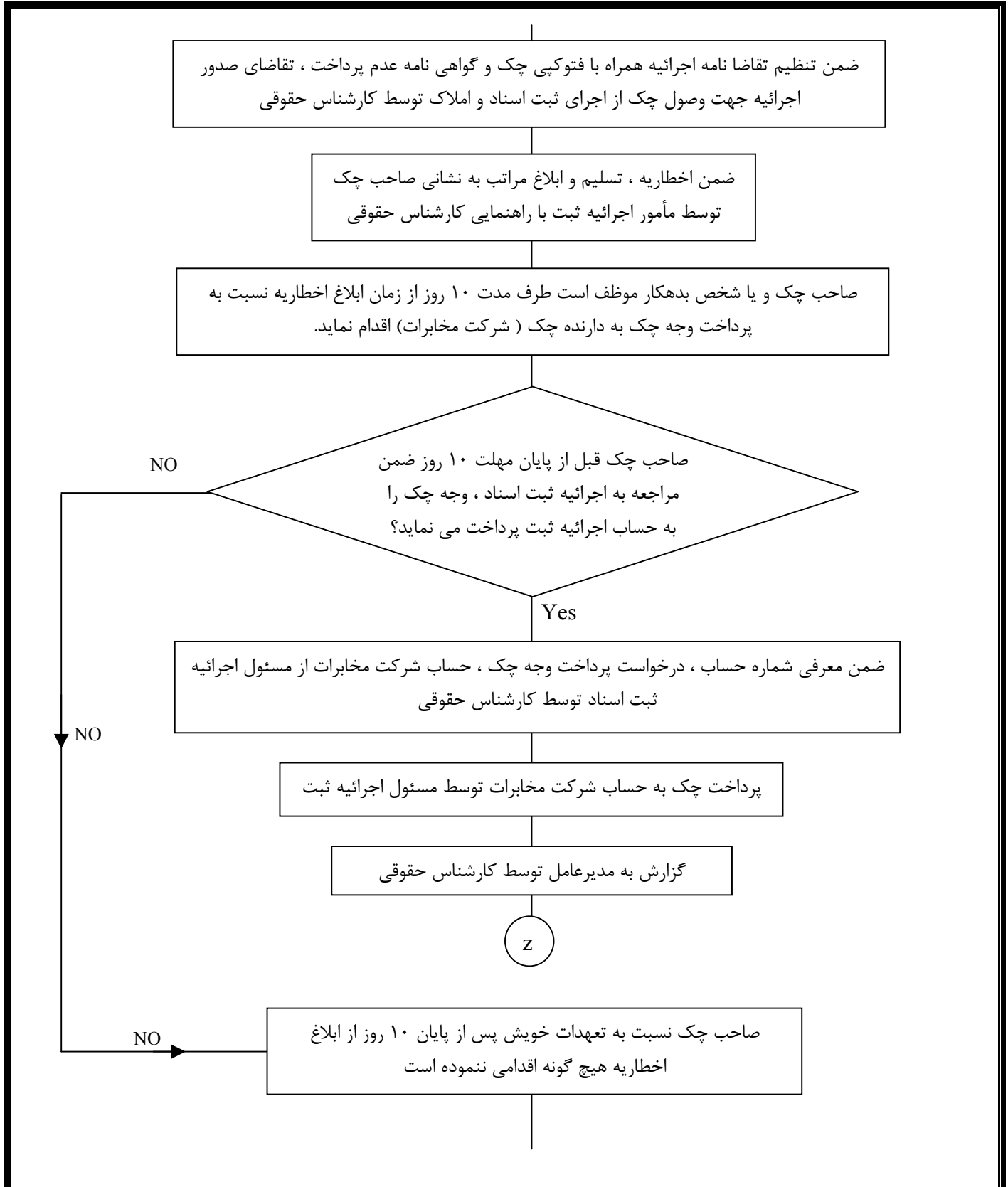



فرم شرح فرایند

F025/01

وضع پیشنهادی

نام واحد: حقوقی

تاریخ آخرین بازنگری: ۸۵/۱۰/۱۲

شماره فرایند: ۱-۰۹/۰۱-۸-۳-۰۰-۱

شماره صفحه: ۷ از ۷

شرح فرایند: توقیف اموال منقول و غیر منقول اشخاص بدهکار

از طریق اجرای ثبت اسناد و املاک

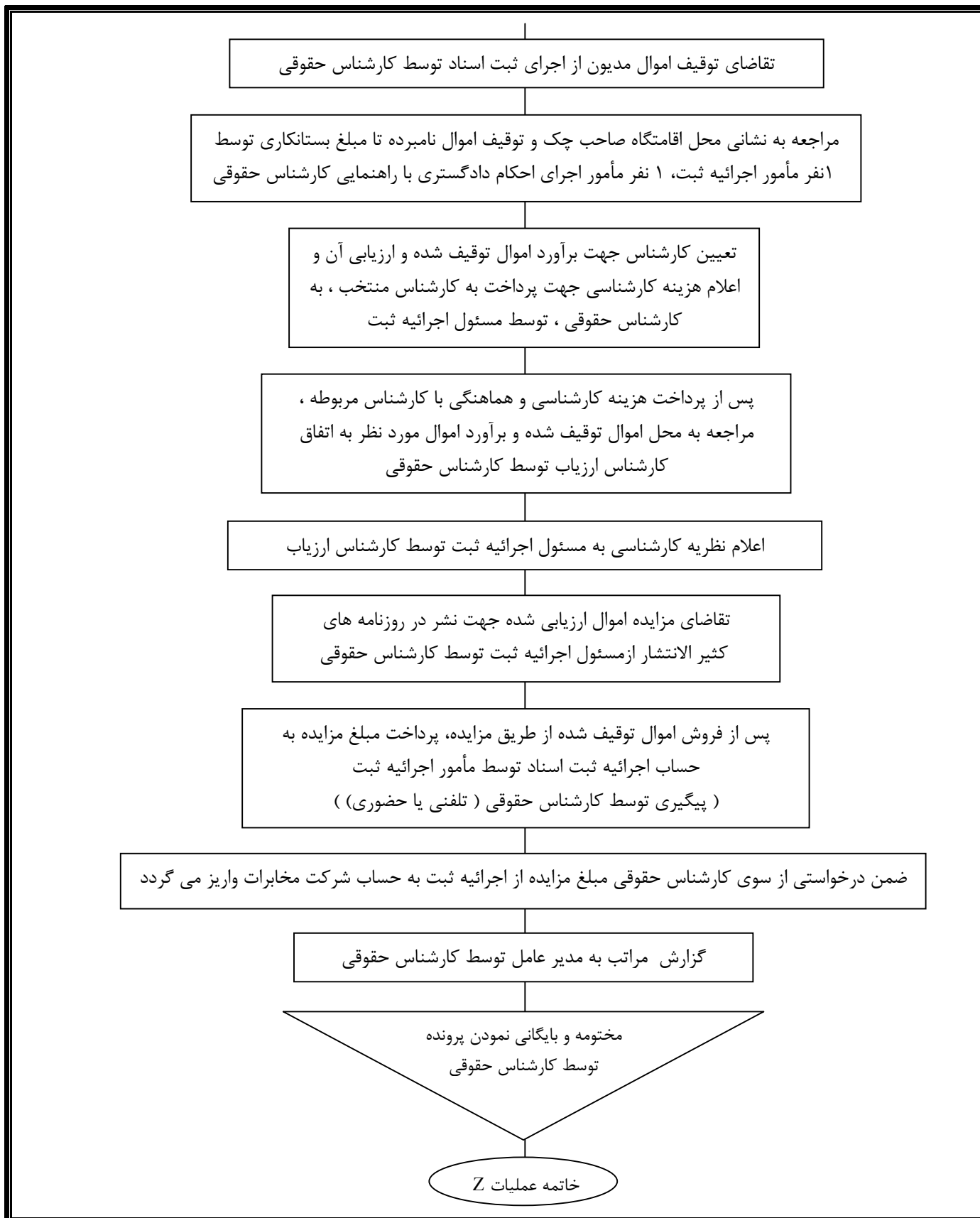



شرح نوشتاری نمودار جریان کار

وضع پیشنهادی

نام واحد: حقوقی

شرح فرایند: توقیف اموال منقول و غیر منقول اشخاص بدهکار از طریق اجرای ثبت اسناد و املاک

شماره فرایند: ۱-۰۰-۸-۳-۰۹/۰۱

شماره صفحه: ۱ از ۳

<p>کارشناس حقوقی، ضمن معرفی شماره حساب، تقاضای تودیع مبلغ بستانکاری از حساب اجرائیه ثبت به حساب شرکت مخابرات را از مسئول اجرائیه ثبت اسناد می نماید.</p>	۷	<p>کارشناس حقوقی ضمن تنظیم اوراق اجرایی (اوراق بهادار) از دفتر اسناد رسمی تنظیم کننده سند، تقاضای صدور اجرائیه و ابلاغ آن به شخص بدهکار را می نماید.</p> <p>توضیحات:</p> <p>در درخواست صدور اجرائیه از دفترخانه شرایط ذیل باید در فرم تقاضا نامه تصریح گردد:</p> <p>۱- میزان اصل طلب</p> <p>۲- میزان اجور عقب افتاده (اگر قبوض اقساطی باشد، باید پیوست برگ اجرائیه گردد)</p> <p>۳- میزان خسارت تأخیر تأدیه تا روز درخواست اجرائیه</p> <p>۴- اقامتگاه طرفین همان است که در سند قید گردیده و مادام که تغییر اقامتگاه خود را قبل از صدور اجرائیه و ابلاغ به نشانی صحیح اعلام نمایند کلیه برگها و اخطارهای اجرایی به محلی که در سند قید گردیده ابلاغ می شود و متعهد نمی تواند به عذر عدم اطلاع معترض از عملیات اجرایی در اجرائیه ثبت اسناد و املاک حوزه ثبتی گردد.</p>
<p>حسابداری، مبلغ دریافتی از اجرائیه ثبت را از محل بدهی کسر می نماید.</p>	۸	<p>دفتر اسناد رسمی مکلف است پس از تنظیم صدور اجرائیه مراتب را به آخرین نشانی شخص متعهد از طریق پست سفارشی به وی اطلاع و برگ اجرائیه را به ضمیمه قبض پست سفارشی جهت ابلاغ اجرائیه و عملیات اجرایی به اداره ثبت و اسناد و املاک حوزه ثبتی ارسال نماید.</p>
<p>کارشناس حقوقی، مراتب را به مدیر عامل گزارش می نماید.</p>	۹	<p>کارشناس حقوقی، تقاضای ابلاغ اجرائیه را به مسئول اجرای ثبت می نماید.</p>
<p>کارشناس حقوقی، پرونده را بایگانی می نماید.</p>	۱۰	<p>مأمور اجرائیه ثبت با راهنمایی کارشناس حقوقی، برگه اجرائیه جهت پرداخت دیون را به شخص بدهکار، به مهلت ۸ ماه، ابلاغ می نماید.</p>
<p>ب) چنانچه پس از پایان مهلت ۶ ماه شخص متعهد هیچ گونه اقدامی درخصوص پرداخت دین خویش به عمل نیاورد، کارشناس حقوقی می بایستی پس از پایان مهلت ۸ ماه از زمان ابلاغ اجرائیه تقاضای پیش نویس و انتقال سند اموال غیرمنقول مورد وثیقه را به نام شرکت مخابرات (بستانکار) و به موجب ماده ۳۴ اصلاحی قانون ثبت اسناد و املاک به دفتر اسناد رسمی تنظیم کننده سند بنماید.</p>	۱۱	<p>الف) شخص بدهکار می تواند تا مدت ۶ ماه از زمان ابلاغ اجرائیه، درخواست حراج مال خویش را از اجرای ثبت اسناد بنماید.</p>
<p>مسئول اجرائیه ثبت پس از تنظیم پیش نویس سند به نام شرکت مخابرات (بستانکار)، آن را به دفتر اسناد رسمی تنظیم کننده سند ارسال می دارد.</p>	۱۲	<p>اجرائیه ثبت، پس از حراج، ارزیابی و فروش مال، مبلغ بستانکاری را به حساب اجرائیه ثبت اسناد پرداخت می نماید.</p>



شرح نوشتاری نمودار جریان کار

وضع پیشنهادی

نام واحد: حقوقی

شرح فرایند: توقیف اموال منقول و غیر منقول اشخاص بدهکار از طریق اجرای ثبت اسناد و املاک

شماره فرایند: ۱-۰۰-۸-۳-۰۹/۰۱

شماره صفحه: ۳ از ۳

۱۳	کارشناس حقوقی، مراحل قانونی از قبیل پرداخت عوارض، مالیات، ... را انجام می دهد.	۱۸	چنانچه شخص بدهکار جهت تضمین بدهی خویش در وجه شرکت مخابرات چکی را به یکی از واحدها و ادارات تابعه شرکت ارائه نماید و تا پایان سررسید و مهلت مقرر نسبت به تعهد و پرداخت بدهی خویش اقدامی ننماید واحد یا اداره مربوطه می بایستی جهت وصول وجه چک طبق گزارشی به مدیریت عامل پیگیری آن را از طریق اداره حقوقی بخواهد.
۱۴	مسئول اجرائیه ثبت، سند مورد وثیقه را به نام شرکت مخابرات ثبت می نماید.	۱۹	مدیرعامل دستور لازم را صادر می نماید.
۱۵	کارشناس حقوقی، سند را به واحد املاک شرکت مخابرات تحویل می نماید.	۲۰	واحد یا اداره مربوطه از طریق دبیرخانه، گزارش را همراه با اصل چک به اداره حقوقی جهت وصول وجه ارسال می دارد.
۱۶	حسابداری، ارزش سند را از محل بدهی کسر می نماید.	۲۱	رئیس اداره حقوقی، مراتب را به کارشناس مسئول حقوقی ارجاع می نماید.
۱۷	کارشناس حقوقی، مراتب را به مدیر عامل گزارش می نماید.	۲۲	کارشناس مسئول حقوقی، مراتب را به کارشناس حقوقی ارجاع می نماید.
	<p>ب) اسناد عادی:</p> <p>اسنادی هستند که خارج از دفاتر اسناد رسمی، تنظیم و به ثبت رسیده باشند مانند: اجاره نامه، قول نامه، سفته، برات، حواله و چک</p> <p>— کلیه اسناد عادی به غیر از چک جهت وصول بدهی و یا الزام به انجام تعهدات از شخص بدهکار با متعهد نیاز به اخذ حکم از مراجع قضایی می باشد</p> <p>چک: توضیحات:</p> <p>۱) کلیه چکها اعم از عادی، تضمین شده، مسافرتی و تأیید شده در حکم اسناد لازم الاجرا می باشند و دارنده چک در صورت مراجعه به بانک و عدم دریافت تمام و یا قسمتی از وجه آن به علت نبودن محل (خالی بودن حساب) و یا به هر علت دیگری که منتهی به برگشت چک و عدم پرداخت گردد می تواند طبق قوانین و آیین نامه های مربوطه به اجرای اسناد رسمی، وجه چک یا باقی مانده آن را بدون مراجعه و اخذ حکم در مراجع قضایی از طریق اجرائیه ثبت اسناد وصول نماید.</p> <p>۲- درخواست اجرای چک توسط شخص بستانکار یا دارنده چک از اجرای ثبت اسناد محلی که بانک طرف حساب صادر کننده چک در آن محل واقع است، به عمل می آید.</p> <p>۳- درخواست صدور اجرائیه از سوی دارنده چک باید با فرم تقاضا نامه اجرائیه که در اداره ثبت اسناد موجود است همراه با اصل و فتوکپی چک و گواهی نامه عدم پرداخت از بانک محال علیه به اجرائیه ثبت اسناد ارائه گردد.</p> <p>۴- دارنده چک که حق تقاضای صدور اجرائیه را دارد اعم است از کسی که چک در وجه او صادر گردیده یا به نام او ظهر نویسی (پشت نویسی) شده و یا حامل باشد.</p> <p>۵- چنانچه چکی وعده دار باشد تقاضای صدور اجرائیه می بایستی پس از سررسید صادر گردد.</p>	۲۳	کارشناس حقوقی چک را به بانک صادر کننده ارائه می نماید. (مراجعه حضوری)



شرح نوشتاری نمودار جریان کار

وضع پیشنهادی

نام واحد: حقوقی

شرح فرایند: توقیف اموال منقول و غیر منقول اشخاص بدهکار از طریق اجرای ثبت اسناد و املاک

شماره فرایند: ۱-۰۰-۸-۳-۰۹/۰۱

شماره صفحه: ۳ از ۳

۲۴	(الف) چنانچه چک محل داشته باشد ، وجه چک به حساب اعلامی از کارشناس حقوقی، به حساب شرکت مخابرات واریز می گردد.	۳۳	(ب) چنانچه صاحب چک نسبت به تعهدات خویش پس از پایان ۱۰ روز از ابلاغ اخطاریه هیچ گونه اقدامی ننماید، کارشناس حقوقی می تواند تقاضای توقیف اموال مدیون را از اجرای ثبت اسناد بخواهد .
۲۵	(ب) چنانچه چک محل نداشته باشد، طبق تقاضای کارشناس حقوقی، بانک محالّ علیه، چک مورد نظر را برگشت و گواهی نامه عدم پرداخت را همراه با اصل چک تحویل کارشناس حقوقی مینماید. (در گواهی نامه عدم پرداخت می بایستی حتماً موارد ذیل مد نظر قرار گیرد : الف) مشخصات کامل صاحب چک ب) نشانی دقیق صاحب چک ج) علت عدم پرداختی چک (مسدود بودن ، عدم محل ، ...)	۳۴	۱ نفر مأمور اجرائیه ثبت ، ۱ نفر مأمور اجرای احکام دادگستری و با راهنمایی کارشناس حقوقی به نشانی محل اقامتگاه صاحب چک مراجعه و اموال نامبرده تا مبلغ بستانکاری توقیف می گردد.
۲۶	کارشناس حقوقی ضمن تنظیم تقاضا نامه اجرائیه همراه با فتوکپی چک و گواهی نامه عدم پرداخت تقاضای صدور اجرائیه جهت وصول وجه چک را از اجرای ثبت اسناد و املاک می نماید.	۳۵	مسئول اجرائیه ثبت ، کارشناس، جهت برآورد اموال توقیف شده و ارزیابی آن را تعیین و هزینه کارشناسی جهت پرداخت آن به کارشناس منتخب را به کارشناس حقوقی اعلام می نماید.
۲۷	مأمور اجرائیه ثبت با راهنمایی کارشناس حقوقی ، مراتب را ضمن اخطاریه ای به نشانی صاحب چک تسلیم و ابلاغ می نماید.	۳۶	پس از پرداخت هزینه کارشناس و هماهنگی با کارشناس مربوطه ، کارشناس حقوقی به اتفاق کارشناس ارزیاب به محل اموال توقیف شده مراجعه می نماید.
۲۸	صاحب چک و یا شخص بدهکار موظف است ظرف مهلت ۱۰ روز از زمان ابلاغ اخطاریه نسبت به پرداخت وجه چک به دارنده چک (شرکت مخابرات) اقدام نماید.	۳۷	کارشناس حقوقی به اتفاق کارشناس ارزیاب ، اموال مورد نظر را برآورد می نماید.
۲۹	(الف) صاحب چک قبل از پایان مهلت ۱۰ روز ضمن مراجعه به اجرائیه ثبت اسناد ، وجه چک را به حساب اجرائیه ثبت پرداخت می نماید.	۳۸	پس از اعلام نظریه کارشناسی از سوی کارشناس ارزیاب به مسئول اجرائیه ثبت ، کارشناس حقوقی تقاضای مزایده اموال ارزیابی شده را جهت نشر در روزنامه های کثیر الانتشار از مسئول اجرائیه ثبت می نماید.
۳۰	کارشناس حقوقی ضمن معرفی شماره حساب ، پرداخت وجه چک را به حساب شرکت مخابرات از مسئول اجرائیه ثبت اسناد ، درخواست می نماید.	۳۹	پس از فروش اموال توقیف شده از طریق مزایده توسط مأمور اجرائیه ثبت ، مبلغ مزایده به حساب اجرائیه (پیگیری از طریق کارشناس حقوقی (تلفنی یا حضوری))
۳۱	مسئول اجرائیه ثبت، وجه چک را به حساب مخابرات پرداخت می نماید.	۴۰	مسئول اجرائیه ثبت، کارشناس، جهت برآورد اموال توقیف شده و ارزیابی آن را تعیین و هزینه کارشناسی جهت پرداخت آن به کارشناس منتخب را به کارشناس حقوقی اعلام می نماید.
۳۲	کارشناس حقوقی ، مراتب را به مدیر عامل گزارش می نماید.	۴۱	کارشناس حقوقی مراتب را به مدیر عامل گزارش می نماید.
		۴۲	کارشناس حقوقی ، پرونده را مختومه و بایگانی می نماید.



شرکت مخابرات استان همدان

نام واحد: حقوقی

شماره فرایند: ۱-۰۹/۰۳-۸-۰۰-۱

نمودار جریان کار

F491/01

وضع پیشنهادی

تاریخ آخرین بازنگری: ۸۵/۱۰/۱۲

شماره صفحه: ۱ از ۱

شرح فرایند: توقیف اموال منقول و غیرمنقول اشخاص بدهکار از طریق اجرای ثبت اسناد و املاک

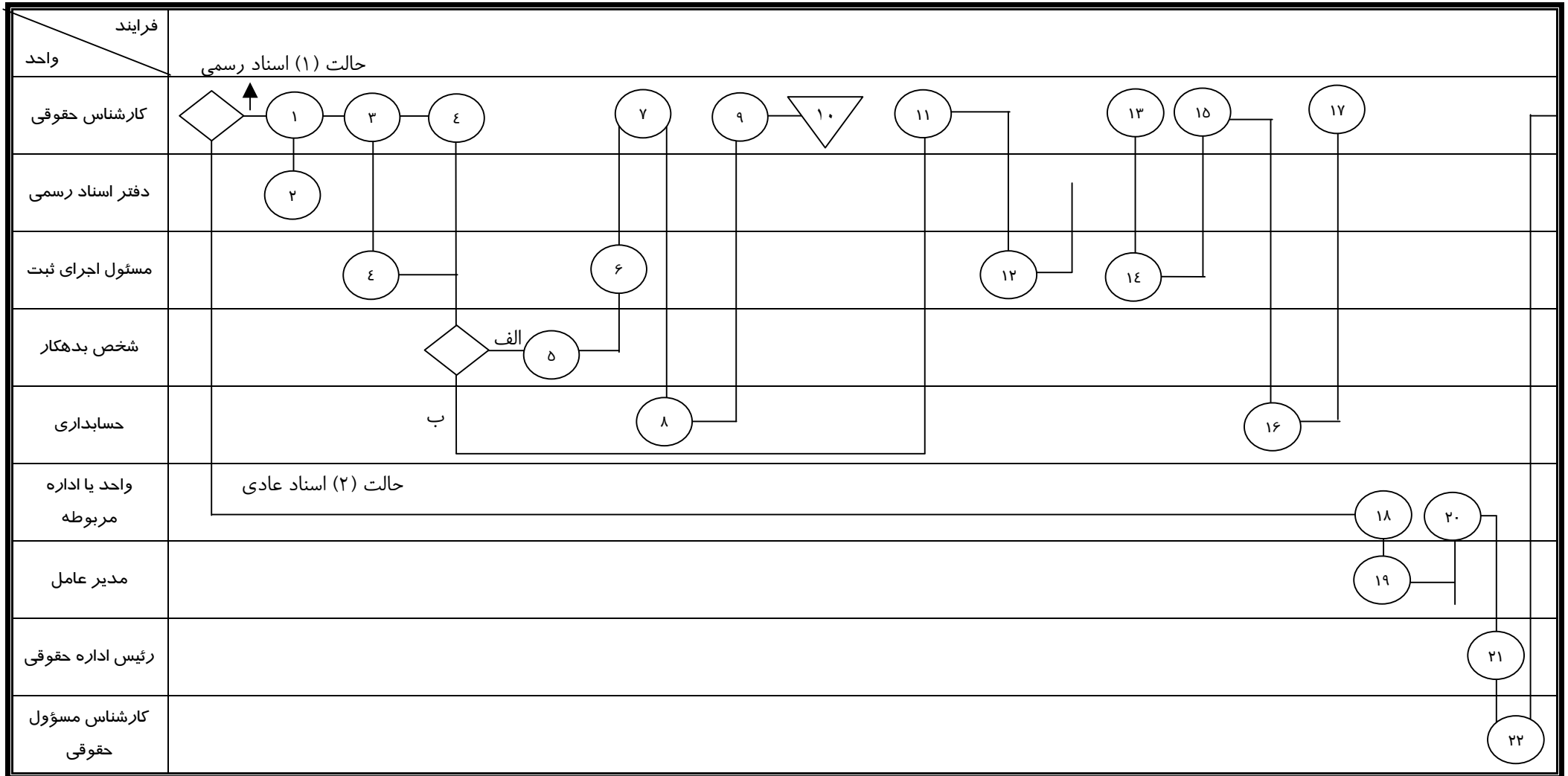



شرکت مخابرات استان همدان

نام واحد: حقوقی

شماره فرایند: ۱-۰۰-۸-۳-۰۹/۰۱

نمودار جریان کار

F491/01

وضع پیشنهادی

تاریخ آخرین بازنگری: ۸۵/۱۰/۱۲

شماره صفحه: ۲ از ۲

شرح فرایند: توقیف اموال منقول و غیر منقول اشخاص بدهکار از طریق اجرای ثبت اسناد و املاک

فرایند واحد	
کارشناس حقوقی	
دفتر اسناد رسمی	چک محل ندارد
مسئول اجرای ثبت	27, 31, 35
شخص بدهکار	28, 29
حسابداری	
واحد یا اداره مربوطه	
مدیر عامل	
رئیس اداره حقوقی	
کارشناس مسؤول حقوقی	



نمودار مراحل کار

F490/01

خلاصه‌ی اطلاعات										حقوقی	نام واحد	
شرح فرایند			توقیف اموال منقول و غیر منقول اشخاص بدهکار از طریق اجرای ثبت اسناد و املاک							شماره فرایند		
تعداد مراحل عمل			تعداد مراحل حمل و نقل							تاریخ آخرین بازنگری		
تعداد مراحل بازرسی			تعداد مراحل تأخیر							وضع موجود		
تعداد مراحل بایگانی انبار کردن			تعداد مراحل بایگانی							وضع پیشنهادی		
زمان بر حسب دقیقه			زمان بر حسب دقیقه									
مسافت بر حسب متر			مسافت بر حسب متر									
ساده کردن	شخص	ترکیب	هدف	زمان	مسافت	عمل	حرکت	بازرسی	ثبت	بایگانی	شرح مراحل	
											<p>توضیحات :</p> <p>حق اجرای اسناد لازم الاجرا نیم عشر دولتی است. از کسی که اجرا بر علیه اوست (شخص بدهکار) از طریق اجرائیه ثبت اسناد و املاک حوزه ثبتی اخذ می گردد.</p> <p>(نیم عشر دولتی ۶ درصد ، از مبلغ بستانکاری بوده که از این ۶ درصد ، ۱ درصد متعلق به حق الاجرا می باشد.)</p>	
											<p>الف (اسناد رسمی) :</p> <p>کلیه اسنادی که مطابق قوانین در یکی از دفاتر اسناد رسمی تنظیم و به ثبت رسیده باشد رسمی و تمام محتویات و امضاهای مندرجه در آن معتبر خواهد بود و مگر اینکه مجعولیت آن سند ثابت شود .</p> <p>لازم به ذکر است کلیه اسناد رسمی در مورد اسناد لازم الاجرا در اجرائیه ثبت اسناد و املاک حوزه ثبتی بوده و جهت وصول بدهی از شخص بدهکار نیازی به اخذ حکم در مراجع قضایی ندارد مانند سند رهنی ، شرطی ، ازدواج و ...</p> <p>— معاملات شرطی و رهنی راجع به اموال غیر منقول ، در صورتی که شخص بدهکار در پایان مهلت مقرر در سند بدهی و یا دین خویش را نپردازد ، بستانکار (شرکت مخابرات) بشرح ذیل طلب خویش را بدون اخذ حکم در محاکم قضایی در اجرائیه ثبت اسناد و املاک حوزه ثبتی وصول می نماید.</p>	



نام واحد		حقوقی	وضع موجود											
شرح فرایند		توقیف اموال منقول و غیر منقول اشخاص بدهکار از طریق اجرای ثبت اسناد و املاک	وضع پیشنهادی	*										
شماره فرایند		۱-۰-۸-۳-۰۹/۰۱	تاریخ آخرین بازنگری	۸۵/۱۰/۱۲										
ردیف	شرح مراحل													
	ساده کردن	شخص	ترکیب	حذف	زمان	مسافت	عمل	حرکت	بازرسی	تایید	بازنگری			
۱	<p>کارشناس حقوقی ضمن تنظیم اوراق اجرایی (اوراق بهادار) از دفتر اسناد رسمی تنظیم کننده سند، تقاضای صدور اجرائیه و ابلاغ آن به شخص بدهکار را می نماید.</p> <p>توضیحات :</p> <p>در درخواست صدور اجرائیه از دفترخانه شرایط ذیل باید در فرم تقاضا نامه تصریح گردد :</p> <p>۱- میزان اصل طلب</p> <p>۲- میزان اجور عقب افتاده (اگر قبوض اقساطی باشد، باید پیوست برگ اجرائیه گردد)</p> <p>۳- میزان خسارت تأخیر تأدیه تا روز درخواست اجرائیه</p> <p>۴- اقامتگاه طرفین همان است که در سند قید گردیده و مادام که تغییر اقامتگاه خود را قبل از صدور اجرائیه و ابلاغ به نشانی صحیح اعلام ننمایند کلیه برگها و اظهارهای اجرایی به محلی که در سند قید گردیده ابلاغ می شود و متعهد نمی تواند به عذر عدم اطلاع معترض از عملیات اجرایی در اجرائیه ثبت اسناد و املاک حوزه ثبتی گردد.</p>													
۲	<p>دفتر اسناد رسمی مکلف است پس از تنظیم صدور اجرائیه مراتب را به آخرین نشانی شخص متعهد از طریق پست سفارشی به وی اطلاع و برگ اجرائیه را به ضمیمه قبض پست سفارشی جهت ابلاغ اجرائیه و عملیات اجرایی به اداره ثبت و اسناد و املاک حوزه ثبتی ارسال نماید.</p>													
۳	<p>کارشناس حقوقی ، تقاضای ابلاغ اجرائیه را به مسئول اجرای ثبت می نماید.</p>													
۴	<p>مأمور اجرائیه ثبت با راهنمایی کارشناس حقوقی ، برگه اجرائیه جهت پرداخت دیون را به شخص بدهکار ، به مهلت ۸ ماه، ابلاغ می نماید.</p>													



وضع موجود											نام واحد	
وضع پیشنهادی											شرح فرایند	
تاریخ آخرین بازنگری ۸۵/۱۰/۱۲											شماره فرایند ۱-۰-۸-۳-۰۹/۰۱	
ساده کردن	شخص	ترکیب	حذف	زمان	مسافت	عمل	حرکت	بازرسی	تایید	بایگانی	شرح مراحل	ردیف
						●	◡	□	D	▽	الف) شخص بدهکار می تواند تا مدت ۶ ماه از زمان ابلاغ اجرائیه، درخواست حراج مال خویش را از اجرای ثبت اسناد بنماید.	۵
						●	◡	□	D	▽	اجرائیه ثبت، پس از حراج، ارزیابی و فروش مال، مبلغ بستانکاری را به حساب اجرائیه ثبت اسناد پرداخت می نماید.	۶
						●	◡	□	D	▽	کارشناس حقوقی، ضمن معرفی شماره حساب، تقاضای توزیع مبلغ بستانکاری از حساب اجرائیه ثبت به حساب شرکت مخابرات را از مسئول اجرائیه ثبت اسناد می نماید.	۷
						●	◡	□	D	▽	حسابداری، مبلغ دریافتی از اجرائیه ثبت را از محل بدهی کسر می نماید.	۸
						●	◡	□	D	▽	کارشناس حقوقی، مراتب را به مدیر عامل گزارش می نماید.	۹
						○	◡	□	D	▽	کارشناس حقوقی، پرونده را بایگانی می نماید.	۱۰
						●	◡	□	D	▽	ب) چنانچه پس از پایان مهلت ۶ ماه شخص متعهد هیچ گونه اقدامی درخصوص پرداخت دین خویش به عمل نیاورد، کارشناس حقوقی می بایستی پس از پایان مهلت ۸ ماه از زمان ابلاغ اجرائیه تقاضای پیش نویس و انتقال سند اموال غیرمنقول مورد وثیقه را به نام شرکت مخابرات (بستانکار) و به موجب ماده ۳۴ اصلاحی قانون ثبت اسناد و املاک به دفتر اسناد رسمی تنظیم کننده سند بنماید.	۱۱
						○	◡	□	D	▽	مسئول اجرائیه ثبت پس از تنظیم پیش نویس سند به نام شرکت مخابرات (بستانکار)، آن را به دفتر اسناد رسمی تنظیم کننده سند ارسال می دارد.	۱۲
						●	◡	□	D	▽	کارشناس حقوقی، مراحل قانونی از قبیل پرداخت عوارض، مالیات، ... را انجام می دهد.	۱۳
						●	◡	□	D	▽	مسئول اجرائیه ثبت، سند مورد وثیقه را به نام شرکت مخابرات ثبت می نماید.	۱۴



وضع موجود											نام واحد	حقوقی	شرح فرایند
*													توقیف اموال منقول و غیر منقول اشخاص بدهکار از طریق اجرای ثبت اسناد و املاک
۸۵/۱۰/۱۲													شماره فرایند
تاریخ آخرین بازنگری													۱-۰-۸-۳-۰۹/۰۱
ساده کردن	شخص	ترکیب	حذف	زمان	مسافت	عمل	حرکت	بازرسی	تایید	بازنگری	شرح مراحل	ردیف	
						○	◡	□	D	▽	کارشناس حقوقی ، سند را به واحد املاک شرکت مخابرات تحویل می نماید.	۱۵	
						●	◡	□	D	▽	حسابداری ، ارزش سند را از محل بدهی کسر می نماید.	۱۶	
						○	◡	□	D	▽	کارشناس حقوقی ، مراتب را به مدیر عامل گزارش می نماید.	۱۷	
											<p>(ب) اسناد عادی :</p> <p>اسنادی هستند که خارج از دفاتر اسناد رسمی، تنظیم و به ثبت رسیده باشند مانند: اجاره نامه ، قول نامه ، سفته ، برات ، حواله و چک</p> <p>— کلیه اسناد عادی به غیر از چک جهت وصول بدهی و یا الزام به انجام تعهدات از شخص بدهکار با متعهد نیاز به اخذ حکم از مراجع قضایی می باشد</p> <p>چک :</p> <p>توضیحات :</p> <p>۱) کلیه چکها اعم از عادی ، تضمین شده ، مسافرتی و تأیید شده در حکم اسناد لازم الاجرا می باشند و دارنده چک در صورت مراجعه به بانک و عدم دریافت تمام و یا قسمتی از وجه آن به علت نبودن محل (خالی بودن حساب) و یا به هر علت دیگری که منتهی به برگشت چک و عدم پرداخت گردد می تواند طبق قوانین و آیین نامه های مربوطه به اجرای اسناد رسمی، وجه چک یا باقی مانده آن را بدون مراجعه و اخذ حکم در مراجع قضایی از طریق اجرائیه ثبت اسناد وصول نماید.</p> <p>۲- درخواست اجرای چک توسط شخص بستانکار یا دارنده چک از اجرای ثبت اسناد محلی که بانک طرف حساب صادر کننده چک در آن محل واقع است، به عمل می آید.</p>		



وضع موجود										نام واحد	حقوقی	شرح فرایند
وضع پیشنهادی *												توقیف اموال منقول و غیر منقول اشخاص بدهکار از طریق اجرای ثبت اسناد و املاک
تاریخ تهیه ۸۵/۱۰/۱۲												شماره فرایند ۱-۰-۸-۳-۰۹/۰۱
ساده کردن	شخص	ترکیب	حذف	زمان	مسافت	عمل	حرکت	بازرسی	تایید	بایگ	شرح مراحل	
											<p>۳- درخواست صدور اجرائیه از سوی دارنده چک باید با فرم تقاضا نامه اجرائیه که در اداره ثبت اسناد موجود است همراه با اصل و فتوکپی چک و گواهی نامه عدم پرداخت از بانک محال علیه به اجرائیه ثبت اسناد ارائه گردد.</p> <p>۴- دارنده چک که حق تقاضای صدور اجرائیه را دارد اعم است از کسی که چک در وجه او صادر گردیده یا به نام او ظهر نویسی (پشت نویسی) شده و یا حامل باشد.</p> <p>۵- چنانچه چکی وعده دار باشد تقاضای صدور اجرائیه می بایستی پس از سررسید صادر گردد.</p>	
						●	◡	□	D	▽	<p>۱۸ چنانچه شخص بدهکار جهت تضمین بدهی خویش در وجه شرکت مخابرات چکی را به یکی از واحدها و ادارات تابعه شرکت ارائه نماید و تا پایان سررسید و مهلت مقرر نسبت به تعهد و پرداخت بدهی خویش اقدامی ننماید واحد یا اداره مربوطه می بایستی جهت وصول وجه چک طبق گزارشی به مدیریت عامل پیگیری آن را از طریق اداره حقوقی بخواهد .</p>	
						●	◡	□	D	▽	<p>۱۹ مدیرعامل دستور لازم را صادر می نماید.</p>	
						○	◡	□	D	▽	<p>۲۰ واحد یا اداره مربوطه از طریق دبیرخانه ، گزارش را همراه با اصل چک به اداره حقوقی جهت وصول وجه ارسال می دارد.</p>	
						○	◡	□	D	▽	<p>۲۱ رئیس اداره حقوقی ، مراتب را به کارشناس مسئول حقوقی ارجاع می نماید.</p>	
						○	◡	□	D	▽	<p>۲۲ کارشناس مسئول حقوقی ، مراتب را به کارشناس حقوقی ارجاع می نماید.</p>	
						○	◡	□	D	▽	<p>۲۳ کارشناس حقوقی چک را به بانک صادر کننده ارائه می نماید. (مراجعه حضوری)</p>	

نمودار مراحل کار

F490/01



شرکت مخابرات استان همدان

شماره صفحه: ۶ از ۸

نام واحد		حقوقی	وضع موجود											
شرح فرایند		توقیف اموال منقول و غیر منقول اشخاص بدهکار از طریق اجرای ثبت اسناد و املاک	وضع پیشنهادی *											
شماره فرایند		۱-۰-۸-۳-۰۹/۰۱	تاریخ آخرین بازنگری	۸۵/۱۰/۱۲										
ردیف	شرح مراحل													
	ساده کردن	شخص	ترکیب	حذف	زمان	مسافت	عمل	حرکت	بازرسی	تایید	بازنگری			
۲۴	<p>الف) چنانچه چک محل داشته باشد، وجه چک به حساب اعلامی از کارشناس حقوقی، به حساب شرکت مخابرات واریز می گردد.</p>													
۲۵	<p>ب) چنانچه چک محل نداشته باشد، طبق تقاضای کارشناس حقوقی، بانک محالّ علیه، چک مورد نظر را برگشت و گواهی نامه عدم پرداخت را همراه با اصل چک تحویل کارشناس حقوقی می نماید. ج) در گواهی نامه عدم پرداخت می بایستی حتماً موارد ذیل مد نظر قرار گیرد: الف) مشخصات کامل صاحب چک ب) نشانی دقیق صاحب چک ج) علت عدم پرداختی چک (مسدود بودن، عدم محل، ...)</p>													
۲۶	<p>کارشناس حقوقی ضمن تنظیم تقاضا نامه اجرائیه همراه با فتوکپی چک و گواهی نامه عدم پرداخت تقاضای صدور اجرائیه جهت وصول وجه چک را از اجرای ثبت اسناد و املاک می نماید.</p>													
۲۷	<p>مأمور اجرائیه ثبت با راهنمایی کارشناس حقوقی، مراتب را ضمن اخطاریه ای به نشانی صاحب چک تسلیم و ابلاغ می نماید.</p>													
۲۸	<p>صاحب چک و یا شخص بدهکار موظف است ظرف مهلت ۱۰ روز از زمان ابلاغ اخطاریه نسبت به پرداخت وجه چک به دارنده چک (شرکت مخابرات) اقدام نماید.</p>													
۲۹	<p>الف) صاحب چک قبل از پایان مهلت ۱۰ روز ضمن مراجعه به اجرائیه ثبت اسناد، وجه چک را به حساب اجرائیه ثبت پرداخت می نماید.</p>													
۳۰	<p>کارشناس حقوقی ضمن معرفی شماره حساب، پرداخت وجه چک را به حساب شرکت مخابرات از مسئول اجرائیه ثبت اسناد، درخواست می نماید.</p>													



وضع موجود											نام واحد	حقوقی
*											شرح فرایند	توقیف اموال منقول و غیر منقول اشخاص بدهکار از طریق اجرای ثبت اسناد و املاک
تاریخ آخرین بازنگری											شماره فرایند	۱-۰-۸-۳-۰۹/۰۱
۸۵/۱۰/۱۲											شرح مراحل	شرح فرایند
ساده کردن	شخص	ترکیب	حذف	زمان	مسافت	عمل	حرکت	بازرسی	تایید	بازنگری	شرح فرایند	
						○	◡	□	D	▽	۳۱	مسئول اجرائیه ثبت، وجه چک را به حساب مخابرات پرداخت می نماید.
						○	◡	□	D	▽	۳۲	کارشناس حقوقی، مراتب را به مدیر عامل گزارش می نماید.
						●	◡	□	D	▽	۳۳	ب) چنانچه صاحب چک نسبت به تعهدات خویش پس از پایان ۱۰ روز از ابلاغ اخطاریه هیچ گونه اقدامی ننماید، کارشناس حقوقی می تواند تقاضای توقیف اموال مدیون را از اجرای ثبت اسناد بخواهد.
						○	◡	□	D	▽	۳۴	۱ نفر مأمور اجرائیه ثبت، ۱ نفر مأمور اجرای احکام دادگستری و با راهنمایی کارشناس حقوقی به نشانی محل اقامتگاه صاحب چک مراجعه و اموال نامبرده تا مبلغ بستانکاری توقیف می گردد.
						●	◡	□	D	▽	۳۵	مسئول اجرائیه ثبت، کارشناس، جهت برآورد اموال توقیف شده و ارزیابی آن را تعیین و هزینه کارشناسی جهت پرداخت آن به کارشناس منتخب را به کارشناس حقوقی اعلام می نماید.
						○	◡	□	D	▽	۳۶	پس از پرداخت هزینه کارشناس و هماهنگی با کارشناس مربوطه، کارشناس حقوقی به اتفاق کارشناس ارزیاب به محل اموال توقیف شده مراجعه می نماید.
						●	◡	□	D	▽	۳۷	کارشناس حقوقی به اتفاق کارشناس ارزیاب، اموال مورد نظر را برآورد می نماید.
						●	◡	□	D	▽	۳۸	پس از اعلام نظریه کارشناسی از سوی کارشناس ارزیاب به مسئول اجرائیه ثبت، کارشناس حقوقی تقاضای مزایده اموال ارزیابی شده را جهت نشر در روزنامه های کثیرالانتشار از مسئول اجرائیه ثبت می نماید.
						●	◡	□	D	▽	۳۹	پس از فروش اموال توقیف شده از طریق مزایده توسط مأمور اجرائیه ثبت، مبلغ مزایده به حساب اجرائیه ثبت اسناد پرداخت می گردد. (پیگیری از طریق کارشناس حقوقی (تلفنی یا حضوری))



نمودار مراحل کار

F490/01

وضع موجود											حقوقی	نام واحد
*											توقیف اموال منقول و غیر منقول اشخاص بدهکار از طریق اجرای ثبت اسناد و املاک	شرح فرایند
۸۵/۱۰/۱۲											تاریخ آخرین بازنگری	شماره فرایند
ساده کردن	شخص	ترکیب	حذف	زمان	مسافت	عمل	حرکت	بازرسی	تایید	بایگ	شرح مراحل	
						●	◡	□	D	▽	۴۰	ضمن درخواستی از سوی کارشناس حقوقی مبلغ مزایده از اجرائیه ثبت به حساب شرکت مخابرات واریز می گردد.
						○	◡	□	D	▽	۴۱	کارشناس حقوقی مراتب را به مدیر عامل گزارش می نماید.
						○	◡	□	D	▽	۴۲	کارشناس حقوقی ، پرونده را مختومه و بایگانی می نماید.